



HU 20-115 QLTP PROLINE Handgabelhubwagen mit Schnellhub

Tragfähigkeit 2.000 kg

Für schnelles Heben und professionellen Transport von palettierten Gütern und Gitterboxen unter anspruchsvollen Bedingungen.

Ausstattung und Verarbeitung

- Ergonomische Sicherheitsdeichsel mit Einhandbedienung der Funktionen Heben, Fahren und Senken.
- Gummierter Deichselgriff für sichere Handhabung.
- Wartungsarme Hochleistungshydraulikpumpe mit hartverchromten Kolben und Überlastsicherung.
- Schnellhub für Lasten bis 200 kg für schnelles Anheben.
- Rahmen und Gabeln in robuster Stahlkonstruktion, verstellbare Schubstangen, besonders gehärtete Achsen und die hochwertige Pulverbeschichtung sorgen für eine lange Lebensdauer des Gerätes.
- Leichtes Handling, auch bei beengten Platzverhältnissen, durch einen Lenkeinschlag von je 105 Grad.

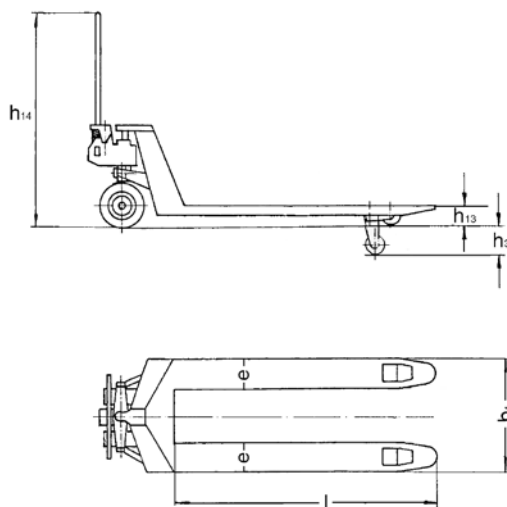

Technische Daten HU 20-115 QLTP

Modell	HU 20-115 QLTP
Art.-Nr.	N21225458
Tragfähigkeit, kg	2.000
Gewicht, kg	86
Bereifung ¹	VG/PUR
Lenkrollen, mm	200x50
Lastrollen, mm	82x70
Hub h3, mm	115
Deichselhöhe h14, mm	1.200
Gabelhöhe gesenkt h13, mm	85
Gabelbreite e, mm	160
Gabelzinkenlänge l, mm	1.150
Gabelaußenabstand b1, mm	540

¹ PUR... Polyurethan, VG... Vollgummi